

Dossier de presse

93 Logements sociaux et accession à Arcueil

(2010)



TVK



93 logements sociaux et accession

Les deux projets de logements sont implantés sur deux parcelles voisines de la cité du Chaperon Vert. Ils représentent l'aboutissement du travail urbain de TVK sur le quartier.

Chaque bâtiment se distingue par une silhouette fortement différenciée qui réinvente la typologie de la barre de logement et propose un éventail de rapports à l'extérieur par la variété des espaces et de leurs relations avec l'environnement.

Un bâtiment en gradins en brique blanche vernissée caractérise le lot 5A et ses 36 logements. Le travail sur la volumétrie génère à la fois des vues lointaines au sud et offre une forme singulière depuis le sol, marquant le renouvellement de l'image du quartier.

Deux immeubles se font face dans le lot 4A. Les deux bâtiments ont des hauteurs variables pour s'inscrire dans le parti pris urbain de la ZAC et des formes contrastées : l'un se signale comme un prisme simple, sombre et compact (27 logements) ; l'autre développe une forme allongée, claire et modulée (30 logements), avec une toiture terrasse déployée sur plusieurs niveaux. L'utilisation de métal thermolaqué pour les éléments en creux marque la silhouette des bâtiments et leur donne une présence lumineuse et scintillante.

Une voie diagonale sépare les deux lots, qui interrompt la linéarité de cet espace, donne à voir l'intérieur du quartier et crée une respiration au sein du système.

PROGRAMME

93 logements (social + accession)

CONTEXTE

ZAC du Chaperon Vert,
Lots 4A et 5A, Arcueil (94)

SURFACE

9 200 m² SHON

BUDGET

15,23 M€ HT

MAÎTRISE D'OUVRAGE

Bouygues Immobilier

MAÎTRISE D'ŒUVRE

TVK

mandataire et coordonnateur ZAC

EVP

BET structure

CFERM

BET fluides

VPEAS

économiste

Ayda

acousticien

PERFORMANCE

& CERTIFICATIONS

- Qualitel H&E profil A RT2005
-20%,
- Démarche HQE

MISSION

Complète

CALENDRIER

Livré en 2013

DOCUMENTS GRAPHIQUES

© TVK

POUR OBTENIR

DES PHOTOGRAPHIES HD

presse@tvk.fr



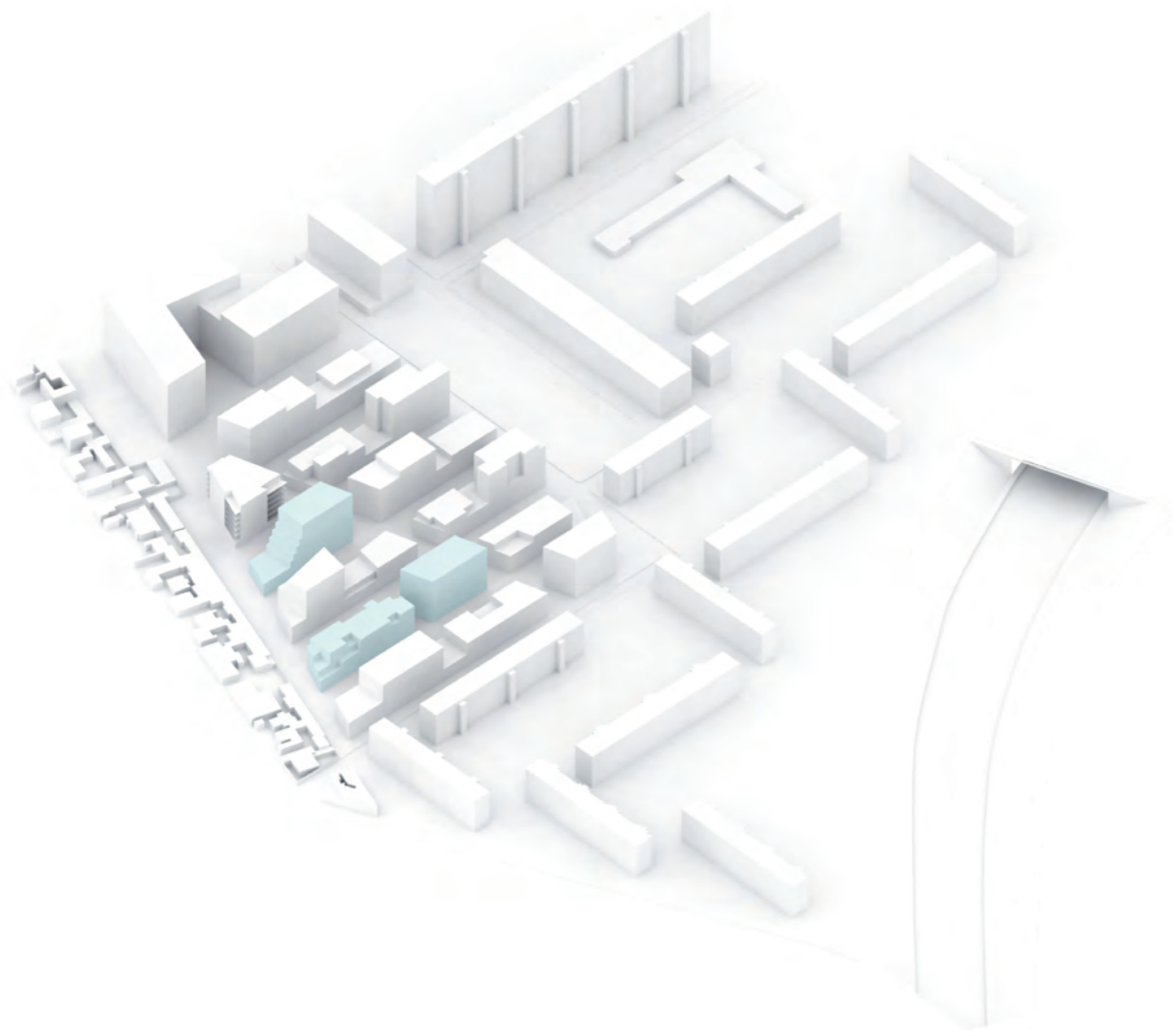

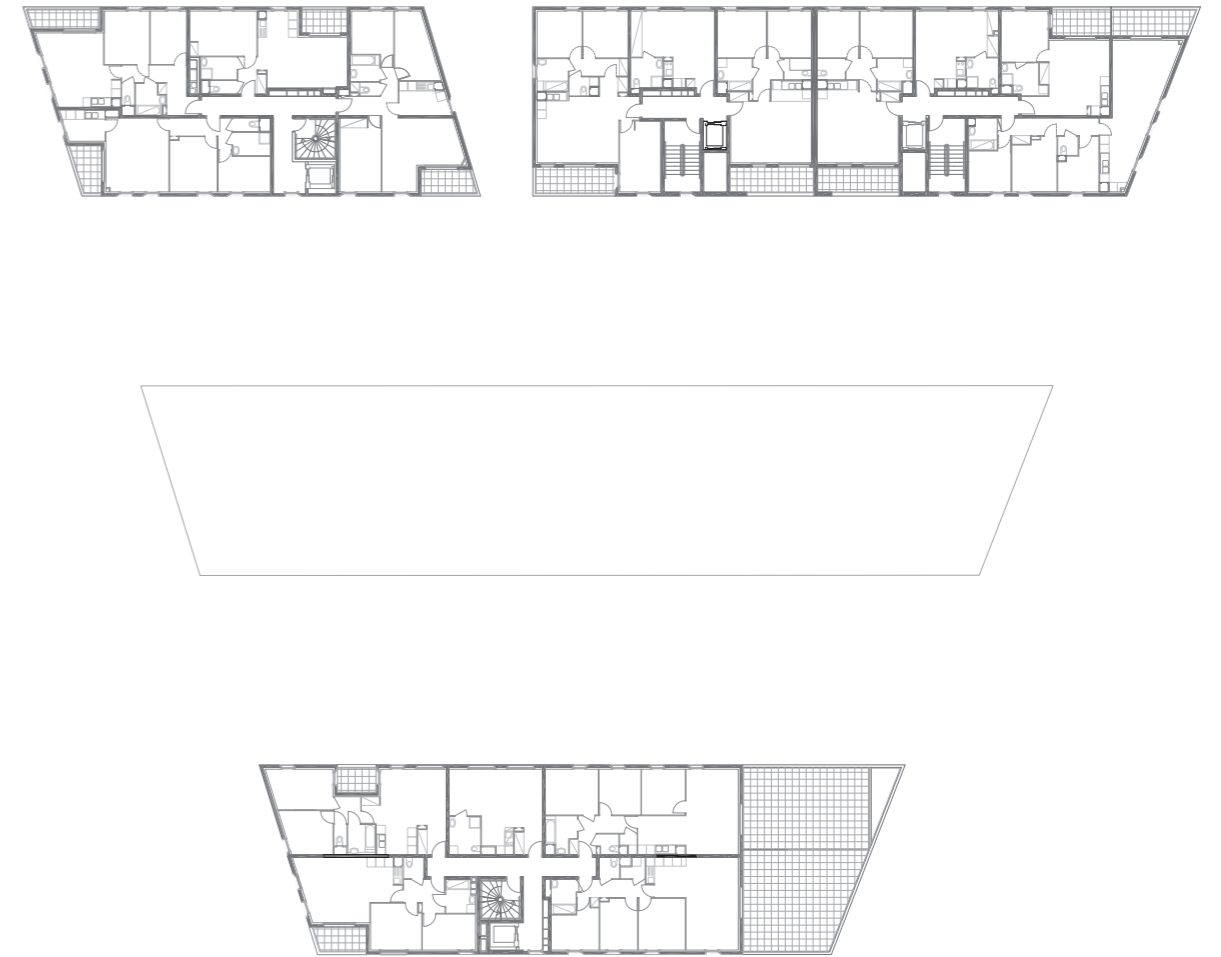
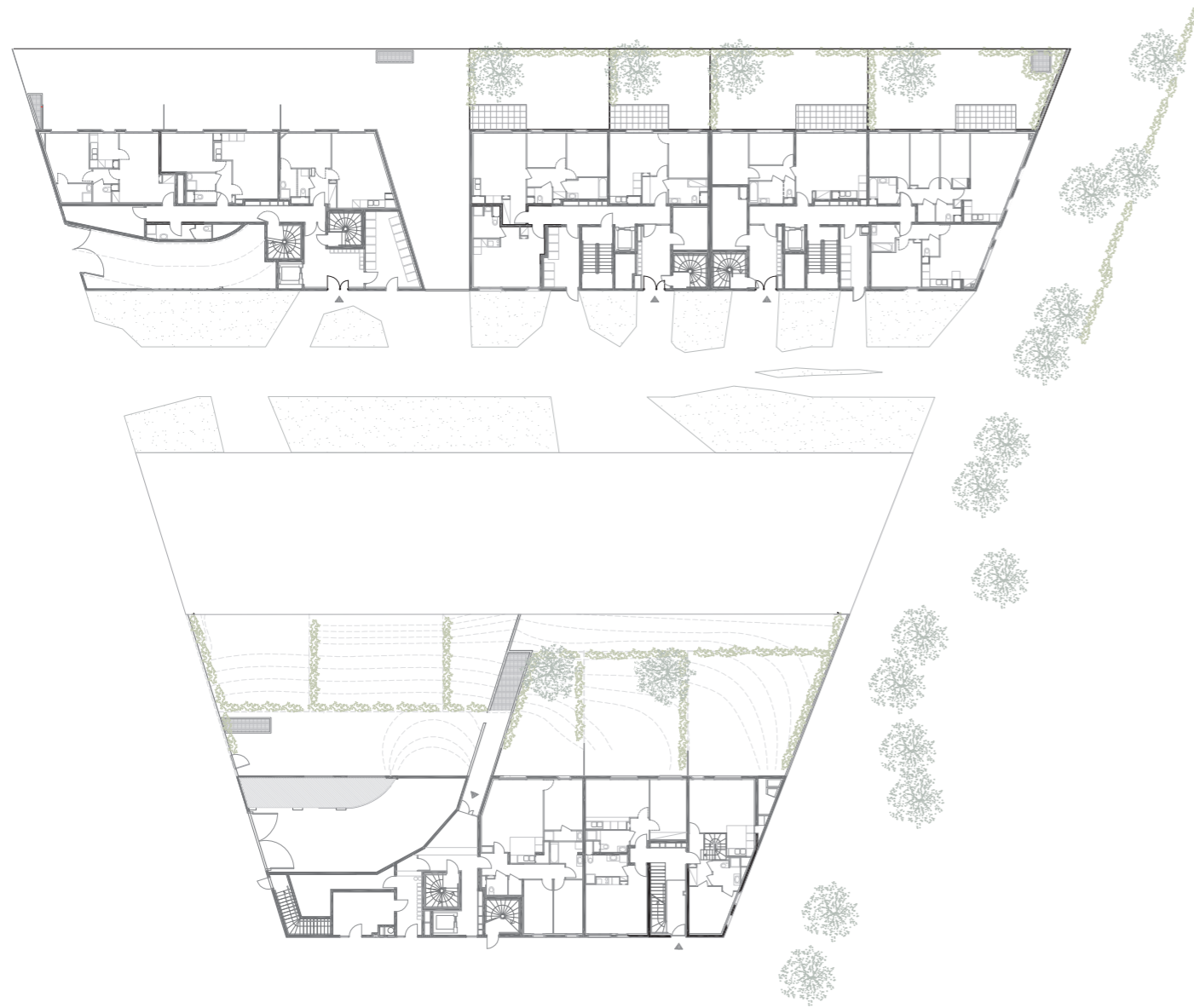

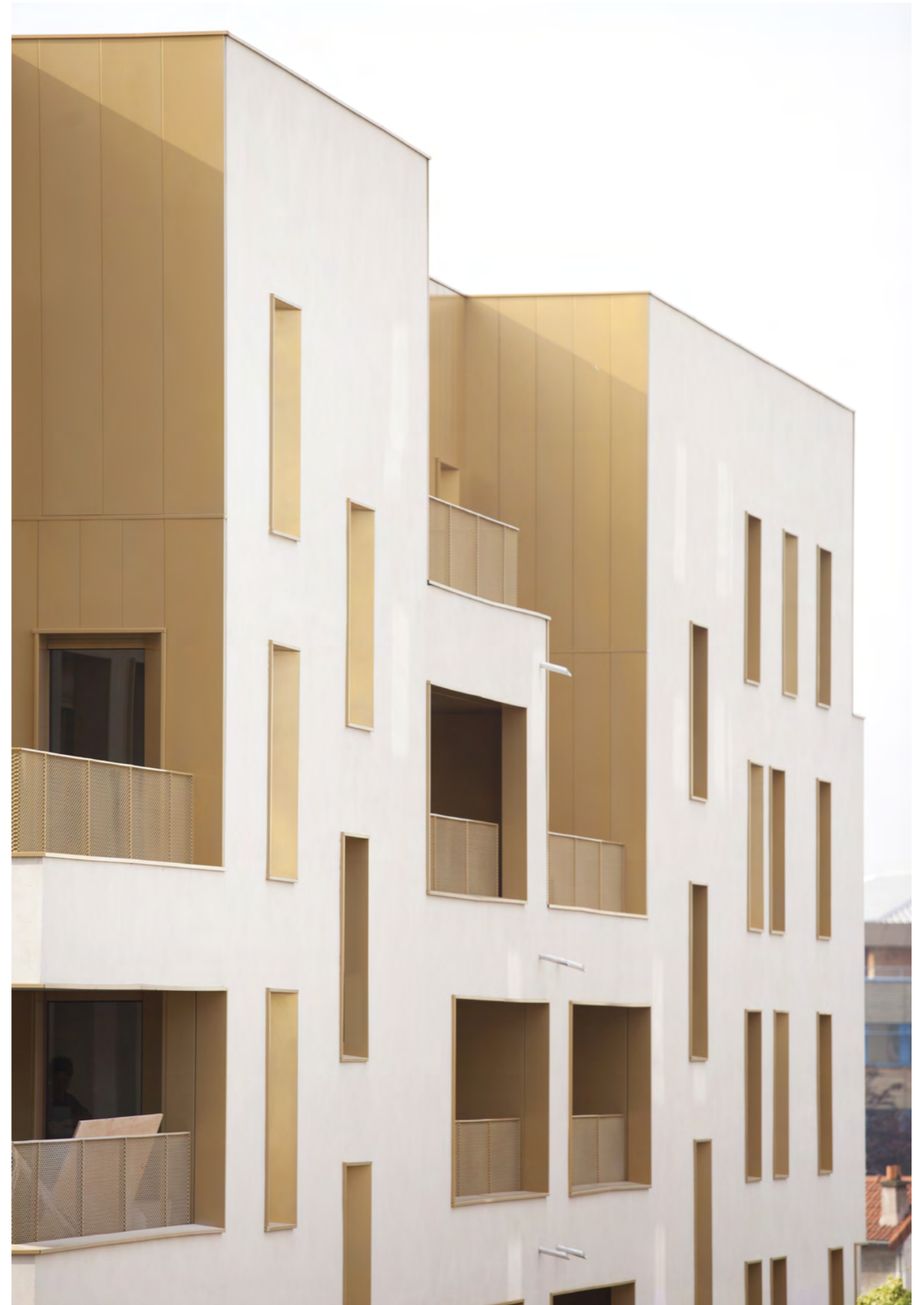

Détail cassette

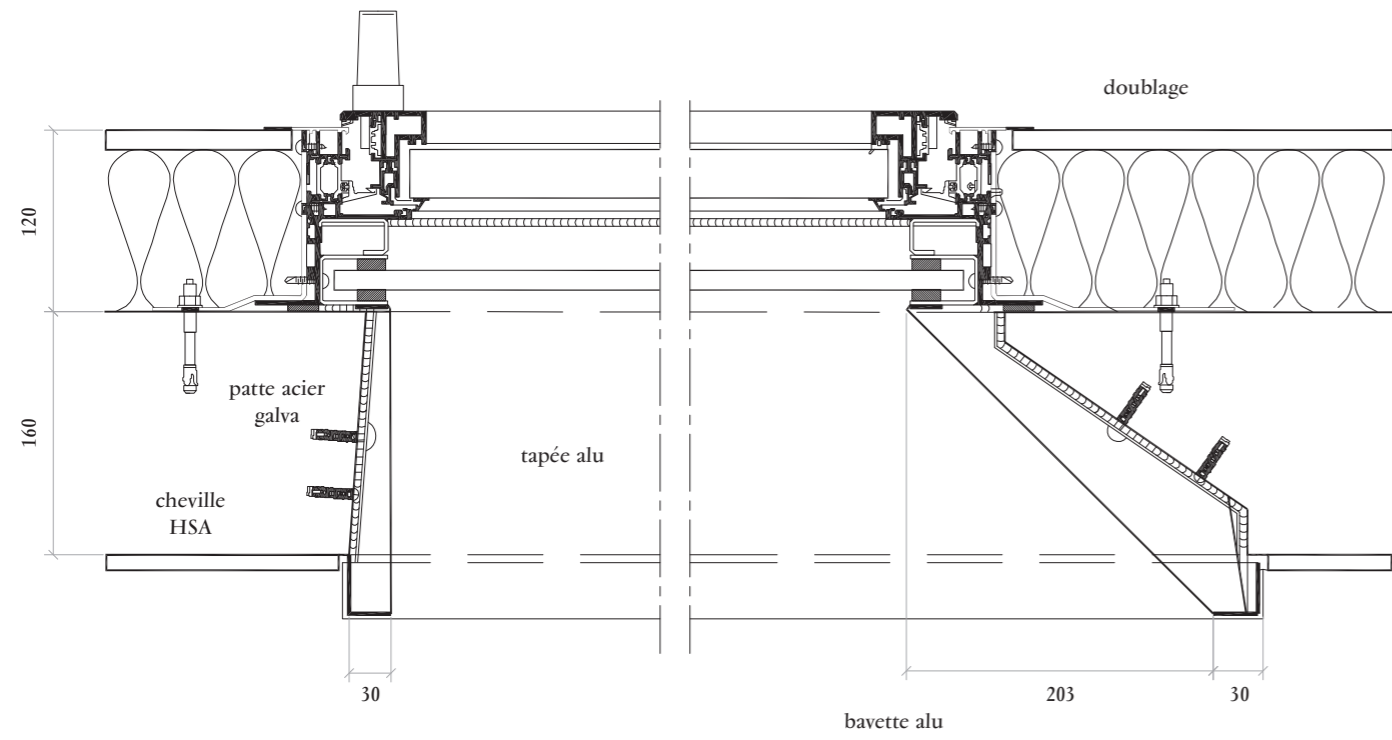





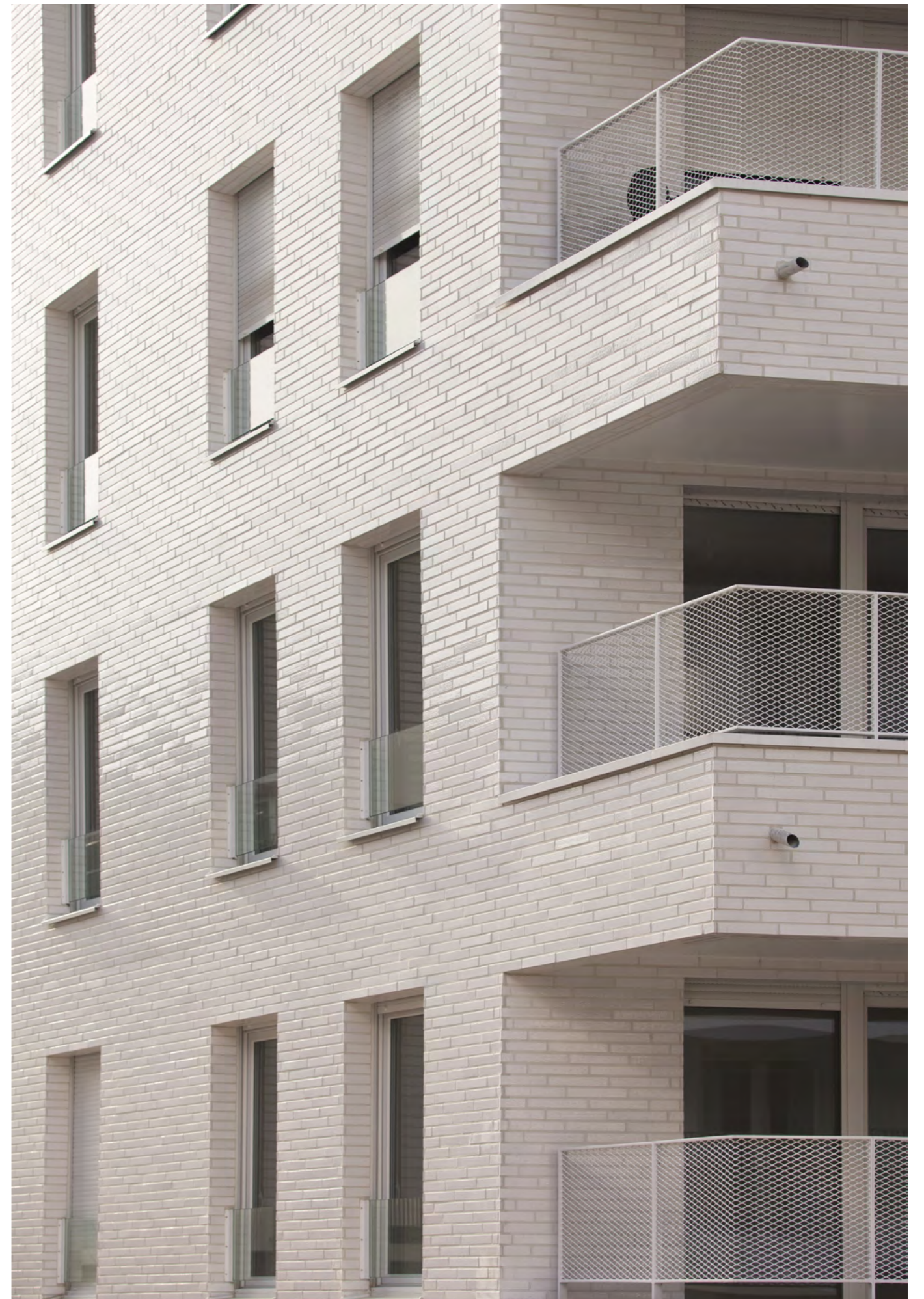

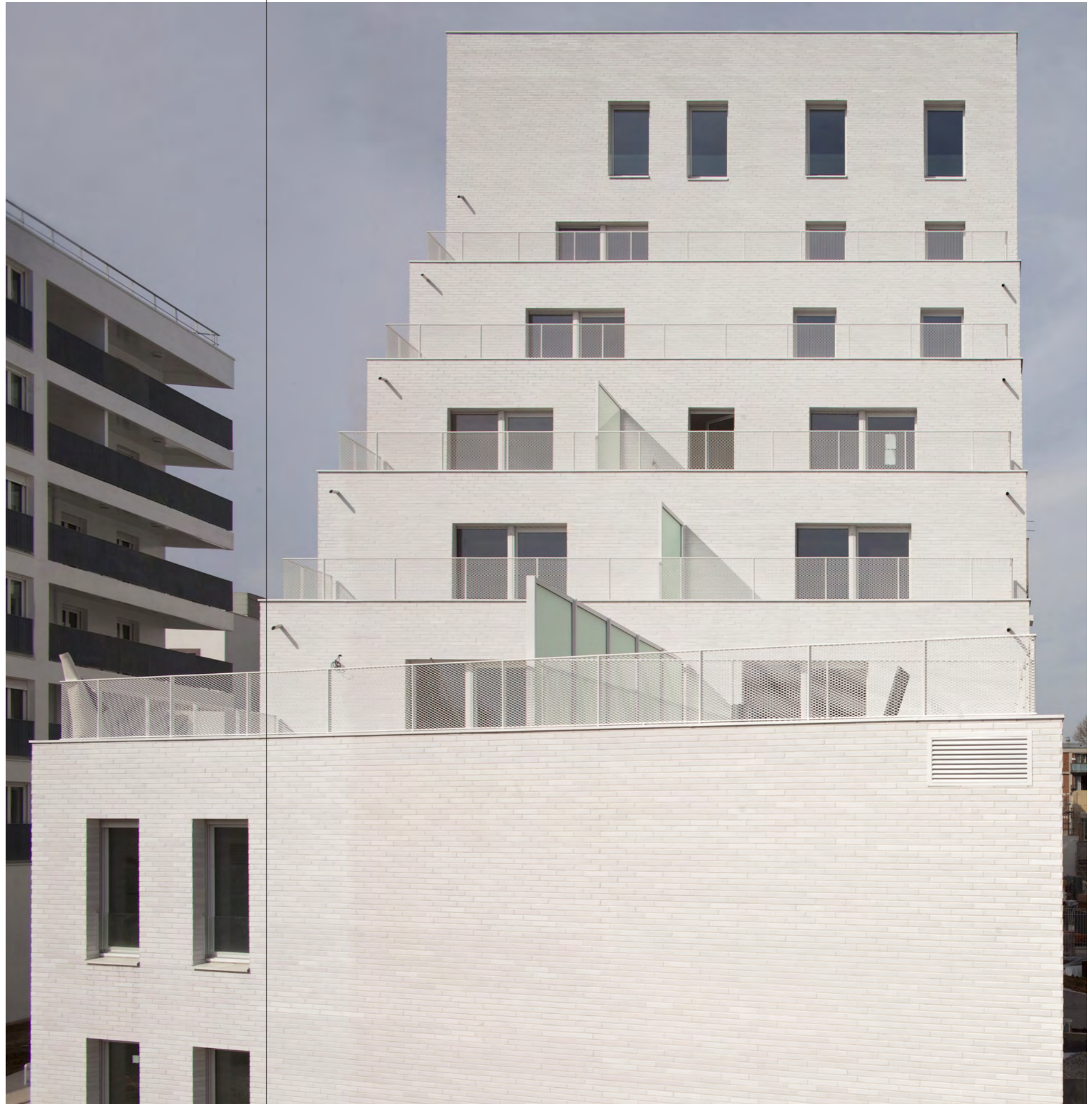



TVK

75 boulevard Macdonald, 75019 Paris, France
+33 (0)1 47 00 04 62, agence@tvk.fr, www.tvk.fr